

2

Schnitt A-A

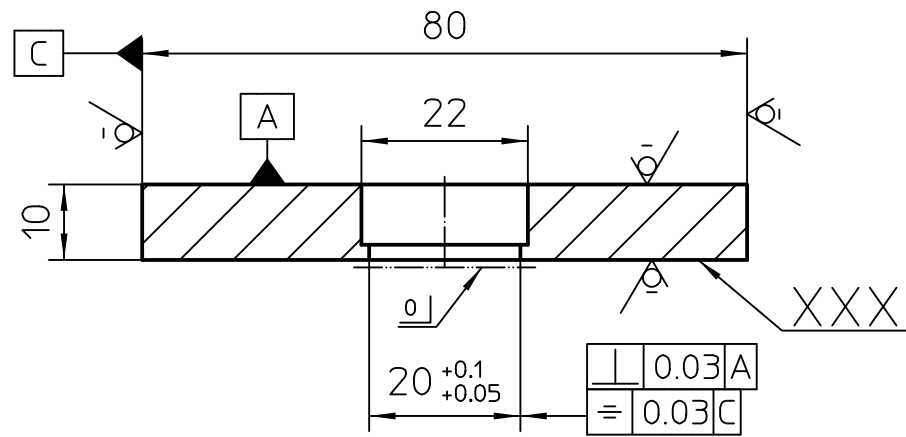

$\oplus \varnothing 0.014 \text{ ABC}$

$2 \times \varnothing 6 \text{ H7 } \textcircled{\text{E}}$   
 $4 \times \text{R5}$

gerieben

M6

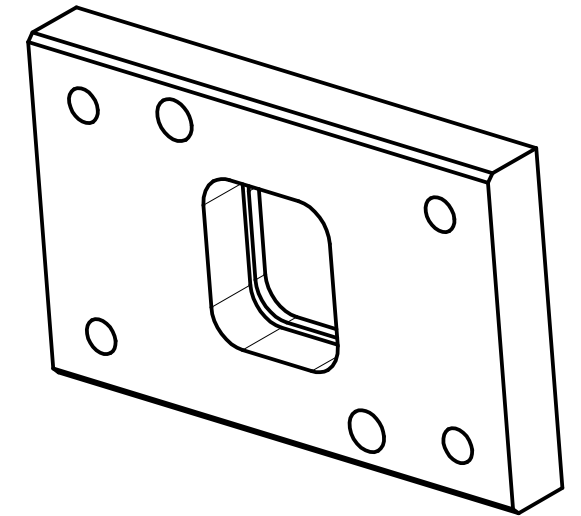
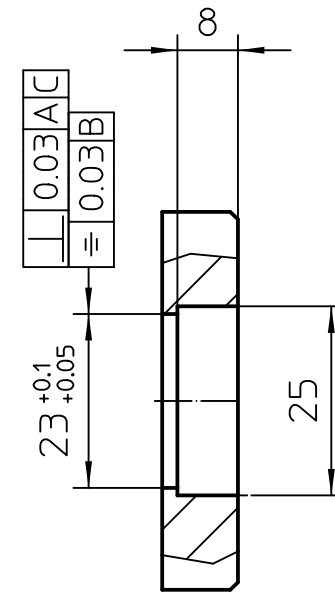
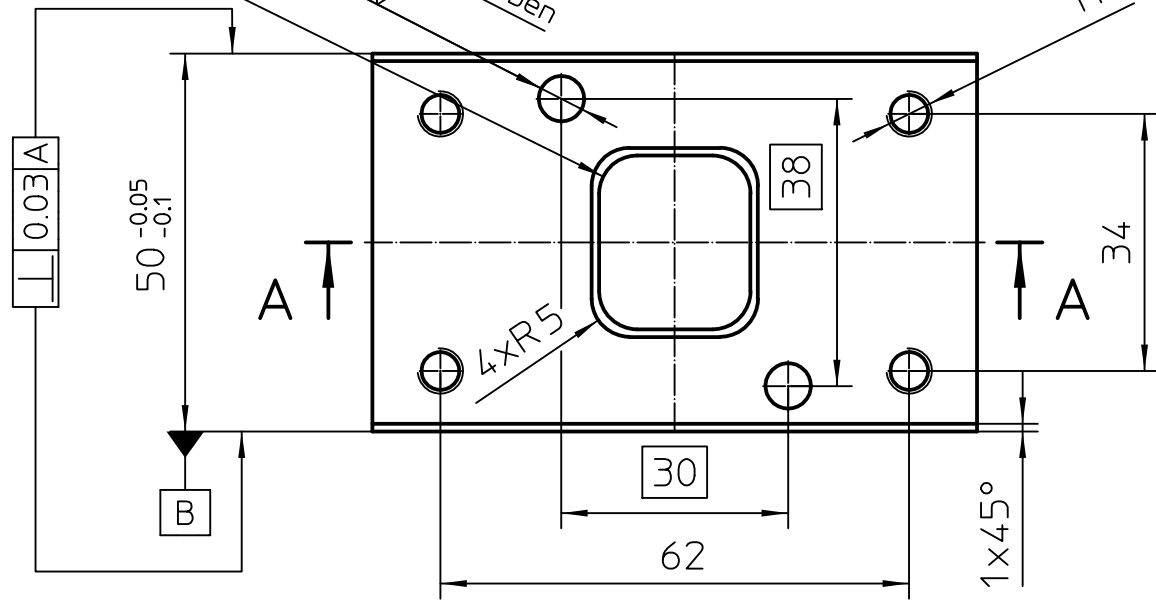

XXX = Platz für Kennnummer+Prüfstempel

1	2	Schnittplatte_Rechteck_Var3	1.1730	80x10x52	
Menge	Pos.-Nr.	Benennung	Material	Rohmaß	Beschreibung

LEHRLINGSWETTBEWERB

Maßstab

1:1

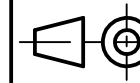

Schnittwerkzeug  
Variante 3

Beruf: M2

Diese Zeichnung ist Eigentum der WIRTSCHAFTSKAMMER - Oberösterreich



Zeichnungs- Nr.: M2-3c\_V1.0\_2024

Allgemeintoleranzen ISO 22081  
lineare Größenmaße:  $\pm 0.1$   
Winkelgrößenmaße:  $\pm 1^\circ$

Werkstückkanten  $\text{ONORM ISO 13715}$  gefräst

276

396 8

7

6

5