

R5 abgestimmt.
gefeilt, geprüft auf 5mm Tiefe

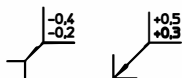
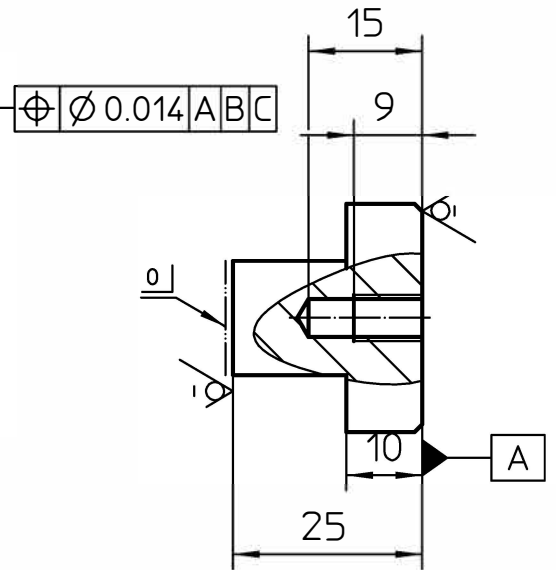
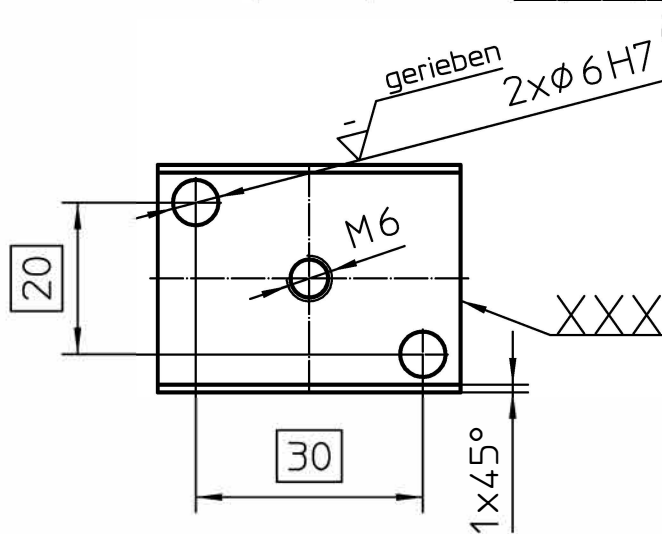

Werkstückkanten ÖNORM ISO 13715

Allgemeintoleranzen ISO 22081

0.2 A B C

lineare Größenmaße: ±0.1

Winkelgrößenmaße: ±1°

XXX = Platz für Kennnummer+Prüfstempel

gefräst (✓)

Menge	Pos.-Nr.	Benennung	Material	Rohmaß	Beschreibung
1	1	Stempel_Quadrat_Var1	1.1730	32x40x25	

LEHRLINGSWETTBEWERB

Maßstab

1:1

Schnittwerkzeug
Variante1



Beruf: M2

Zeichnungs- Nr.:M2-1b_V1.0

Diese Zeichnung ist Eigentum der WIRTSCHAFTSKAMMER - Oberösterreich