

Montagemaße: Toleranz +/- 1 mm

Kennnummer: XXX

Die Kennnummer ist mit einem Folienstift mit einer Höhe von 10 mm auf den Deckel zu schreiben

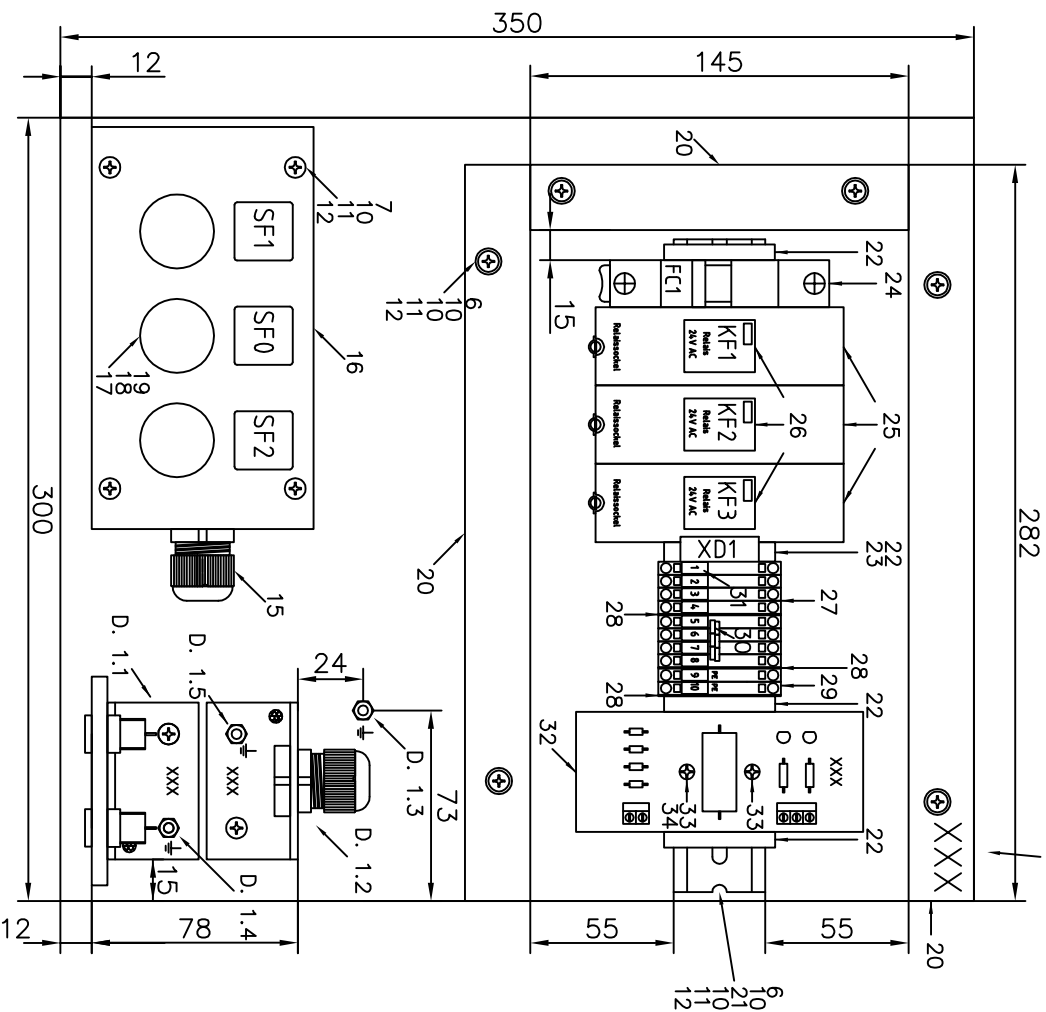

1.1 Detailzeichnung – Anschlussplatte:

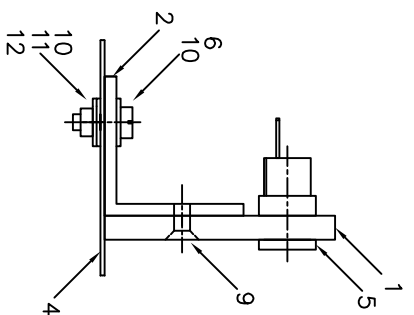

1.2 Detailzeichnung – Kabelverschraubung:

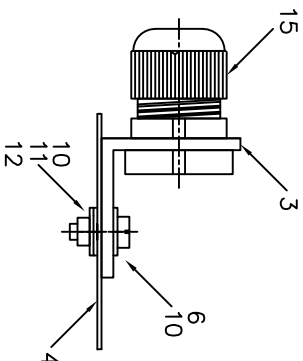

1.5 Darstellung des Erdungsschrauben beim Aluwinkel Teil 3:

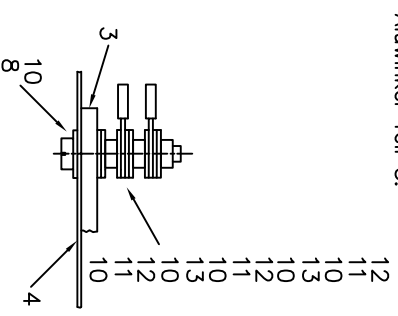

1.4 Darstellung des Erdungsschrauben beim Alu Winkel Teil 2:

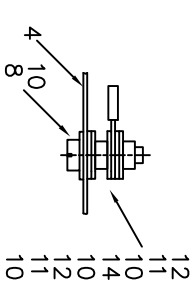

Kennnummer: ---
Funktion: 25P. (Grün)
 20P. (Gelb)
 0P. (Rot)
 (Zuhilfenahmendeinzelnen)
Unterschrift Prüfer

Stück	Benennung	Teil	Norm - Nr. / Werkstoff	Rohmaße	Bemerkung
	Kennnummer: XXX				
LEHRLINGSWETTBEWERB					
Maßstab	Stern-Dreieck Schaltung		Plattenaufbau		
Beruf: E3	WIRTSCHAFTSKAMMER OBERÖSTERREICH		DIE INDUSTRIE		
Diese Zeichnung ist Eigentum der WIRTSCHAFTSKAMMER - Oberösterreich					
Arbeitszeit: 6 Stunden		Zeichnungs-Nr.: E3-1b_V1.0			