

Teil 1 $\sqrt{Ra 6,3}$

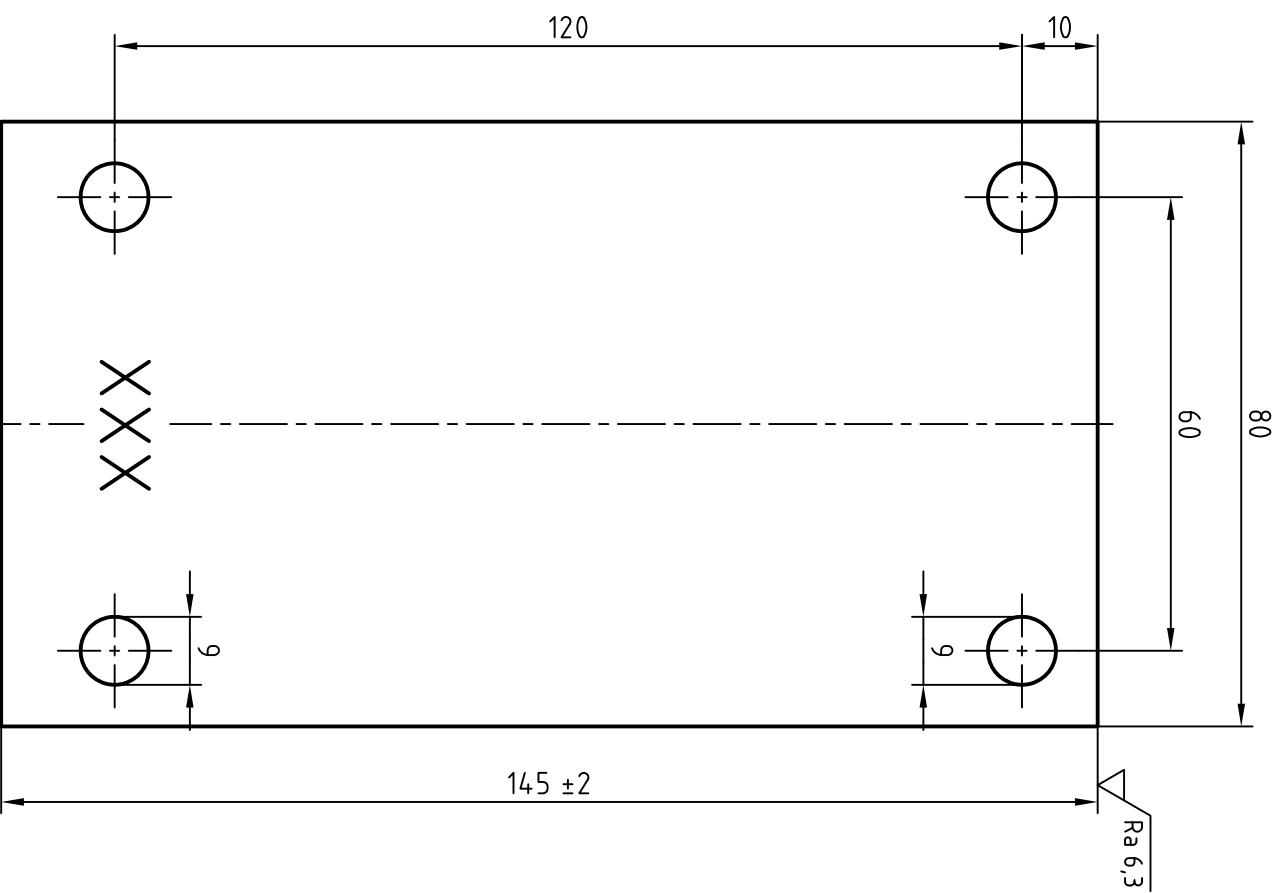

Teil 2 $\sqrt{Ra 6,3}$ ($\sqrt{Ra 6,3}$)

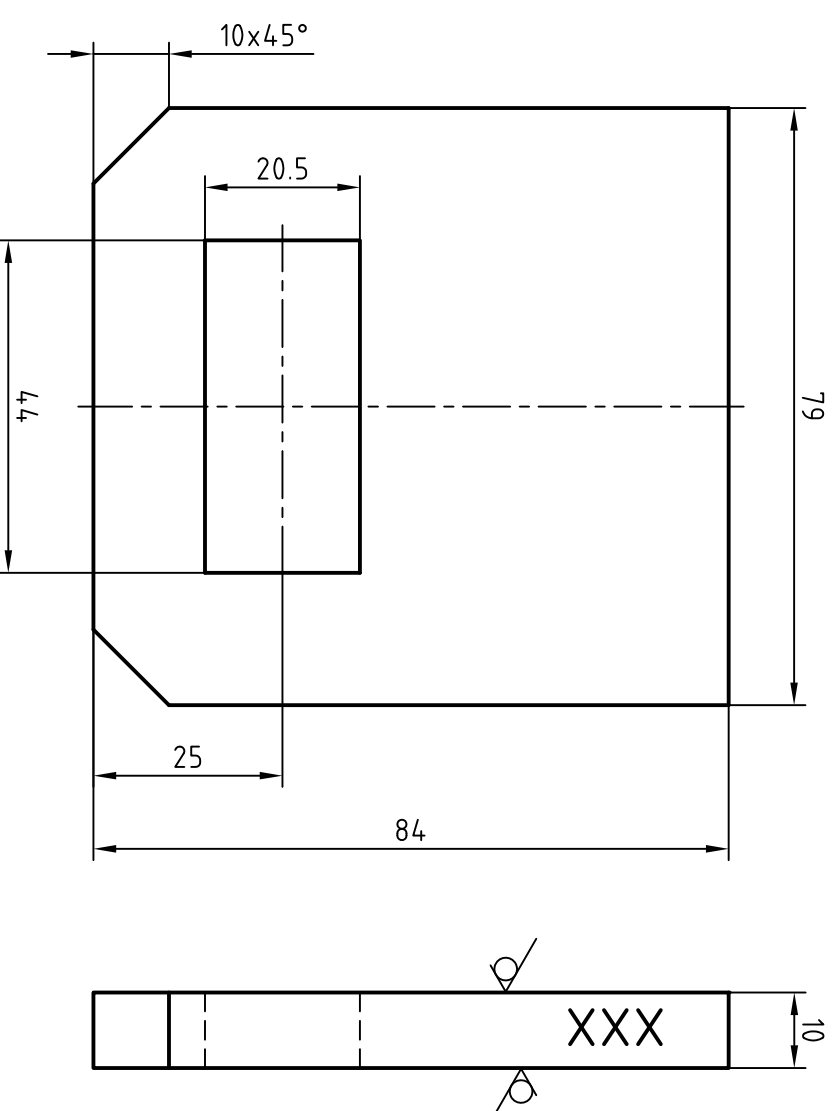

von Hand
brenngeschnitten
NICHT SCHLEIFEN

Kennnummer: XXX

Arbeitszeit: 6 Stunden

LEHRLINGSWETTBEWERB

Verstellbare
Rohrkonsole MAG



Maßstab
1:1



Allgemeintoleranzen ÖNORM EN 22768-1 mittel

0,5 bis 3	über 3 bis 6	über 6 bis 30	über 30 bis 120	über 120 bis 400
± 0,1	± 0,1	± 0,2	± 0,3	± 0,5

Beruf: M7
Diese Zeichnung ist Eigentum der WIRTSCHAFTSKAMMER – Oberösterreich

Zeichnungs-Nr.: M7-1A_V2.0

1	Flachstahl	2	S235 JR	80x10x85 lg	
1	Flachstahl	1	S235 JR	80x10x160 lg	
Stück	Benennung	Teil	Norm - Nr. / Werkstoff	Rohmaße	Bemerkung