

XXX nur mit Lackstift kennzeichnen !!
 (in Normschrift, Höhe ca. 20 mm)
 (keine Schablone verwenden)

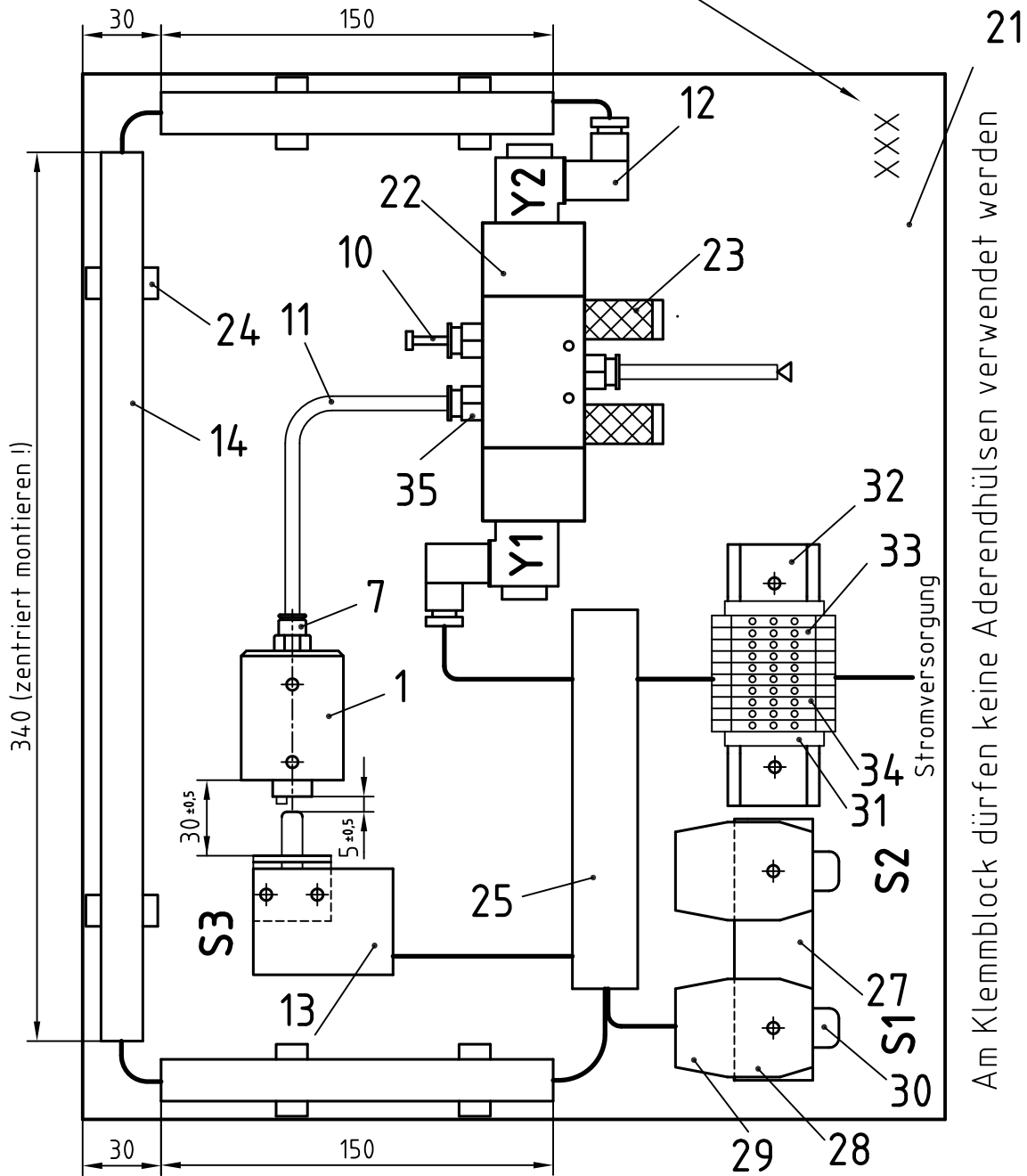

Am Klemmblock dürfen keine Aderendhülsen verwendet werden
 An der Grundplatte dürfen keine Anreißlinien angebracht werden

Funktion kann vor Ort überprüft werden

| Stück | Benennung | Teil | Werkstoff / Norm - Nr. | Rohmaße | Bemerkung |
|-------|-----------|------|------------------------|---------|-----------|
|-------|-----------|------|------------------------|---------|-----------|

Kennnummer: XXX

Arbeitszeit: 6 Stunden

LEHRLINGSWETTBEWERB

Maßstab
1:2.5



E.-PNEUM.-SCHALTUNG 1



Beruf: M5

Zeichnungs- Nr.: M5-1C-V1.3

Diese Zeichnung ist Eigentum der WIRTSCHAFTSKAMMER - Oberösterreich