

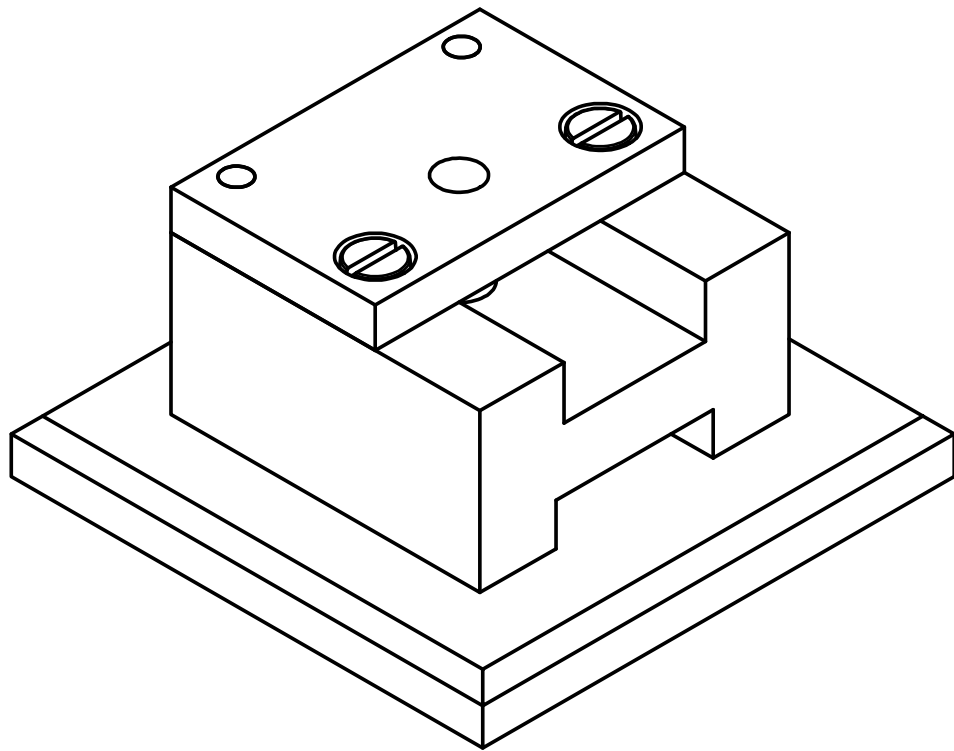

# M0

Musterstück



N8 

1

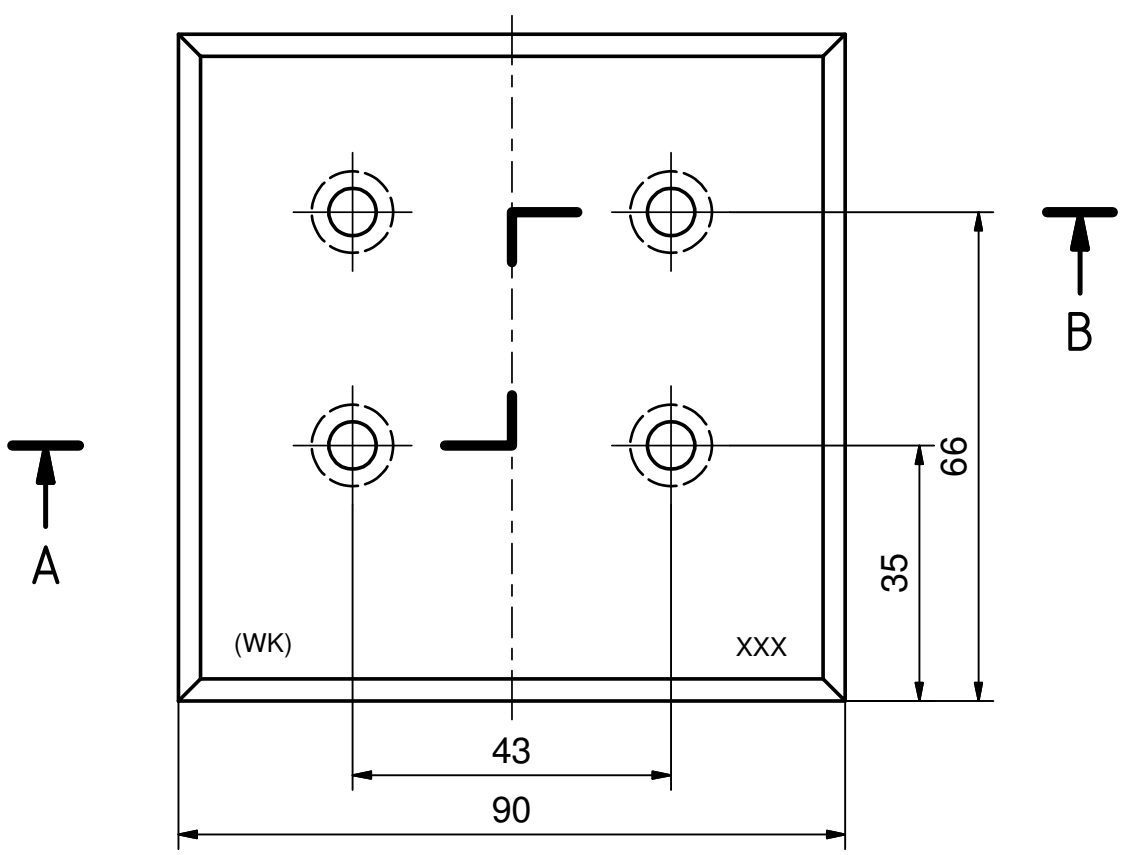
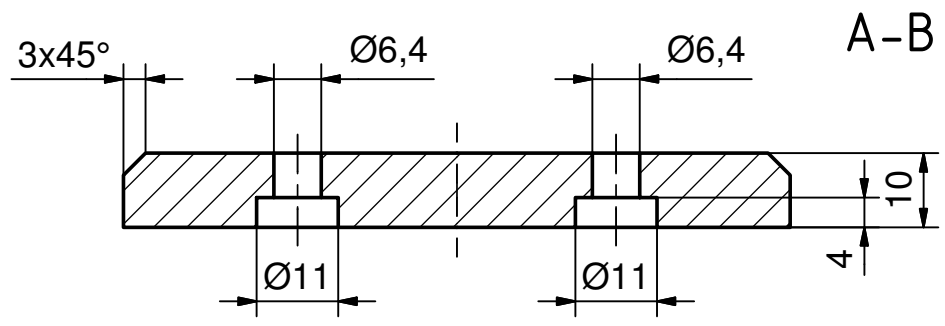

XXX... Teilnehmerstempel  
 (WK)... Prüfstempel  
 Maße ohne Toleranzangabe ± 0,1  
 Arbeitszeit: 3 Stunden

Diese Zeichnung ist unser Eigentum. Jede Vervielfältigung, Verwertung oder Mitteilung an dritte Personen ist strafbar und wird gerichtlich verfolgt. (B.G.B Urhebergesetz, Gesetz gegen unlauteren Wettbewerb).

Behandlung:		Stückliste:		CAD	
Maße ohne Toleranzangabe nach:		Entworfen:	/	/	XXX.01
Änderung: von: am:		Gezeichnet:	FIS	/	
Anzahl: 1		Geprüft:	KES	/	 WIRTSCHAFTSKAMMER NIEDERÖSTERREICH DIE INDUSTRIE
Maßstab:	M0 - Musterstück - Detailzeichnung				
1:1					

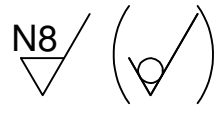

2

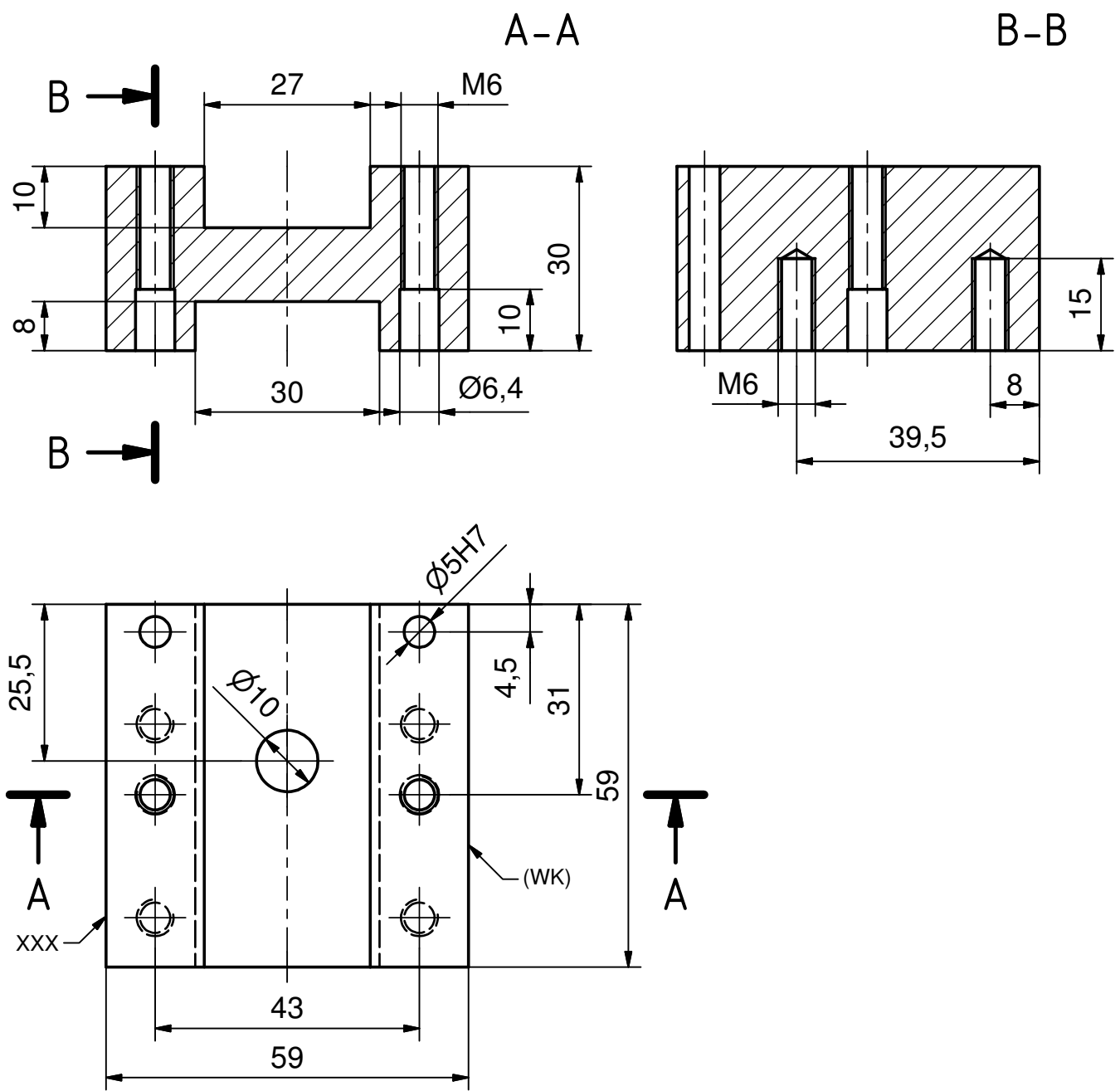

XXX... Teilnehmerstempel  
 (WK)... Prüfstempel  
 Maße ohne Toleranzangabe ± 0,1  
 Arbeitszeit: 3 Stunden

Ø5	H7	+0,012
		0
Maß	Passung	

Diese Zeichnung ist unser Eigentum. Jede Vervielfältigung, Verwertung oder Mitteilung an dritte Personen ist strafbar und wird gerichtlich verfolgt. (B.G.B Urhebergesetz, Gesetz gegen unlauteren Wettbewerb).

Behandlung:		Stückliste:		CAD	
Maße ohne Toleranzangabe nach:		Entworfen:		XXX.02	
Änderung: von: am:		Gezeichnet: FIS /			
Anzahl: 1		Geprüft: KES /			
Maßstab:	M0 - Musterstück - Detailzeichnung				
1:1					

3

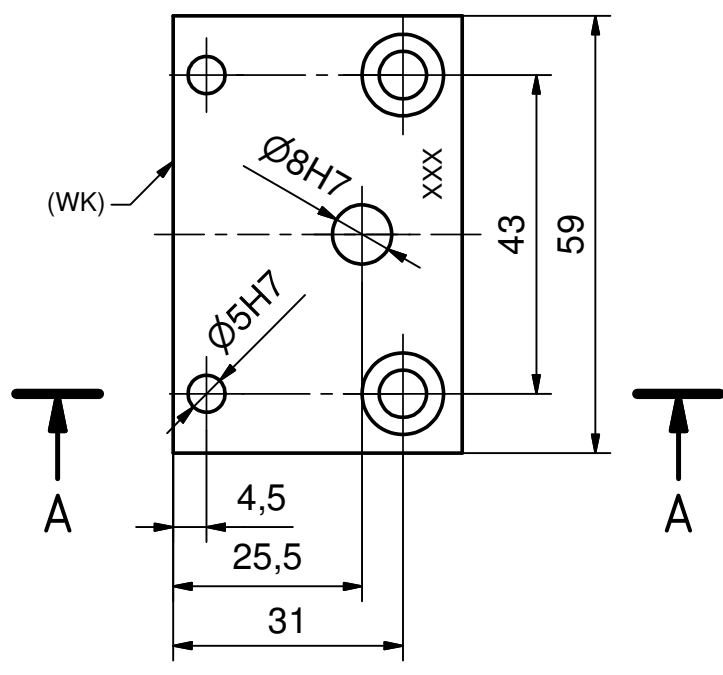
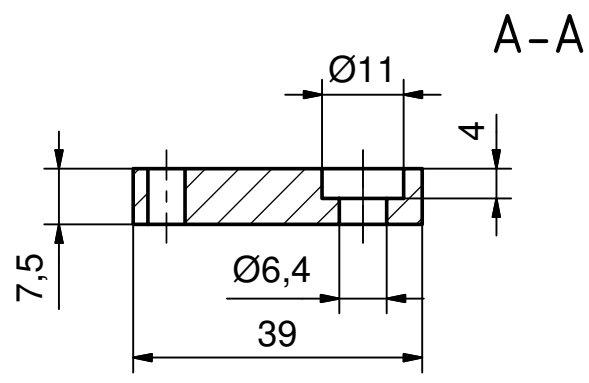

XXX... Teilnehmerstempel  
 (WK)... Prüfstempel  
 Maße ohne Toleranzangabe ± 0,1  
 Arbeitszeit: 3 Stunden

Ø8	H7	+0,015
		0
Ø5	H7	+0,012
		0
Maß	Passung	

Diese Zeichnung ist unser Eigentum. Jede Vervielfältigung, Verwertung oder Mitteilung an dritte Personen ist strafbar und wird gerichtlich verfolgt. (B.G.B Urhebergesetz, Gesetz gegen unlauteren Wettbewerb).

Behandlung:		Stückliste:		CAD	
Maße ohne Toleranzangabe nach:		Entworfen: / /		XXX.03	
Änderung: von: am:		Gezeichnet: FIS /			
Anzahl: 1		Geprüft: KES /		 WIRTSCHAFTSKAMMER NIEDERÖSTERREICH DIE INDUSTRIE	
Maßstab: 1:1	M0 - Musterstück - Detailzeichnung				

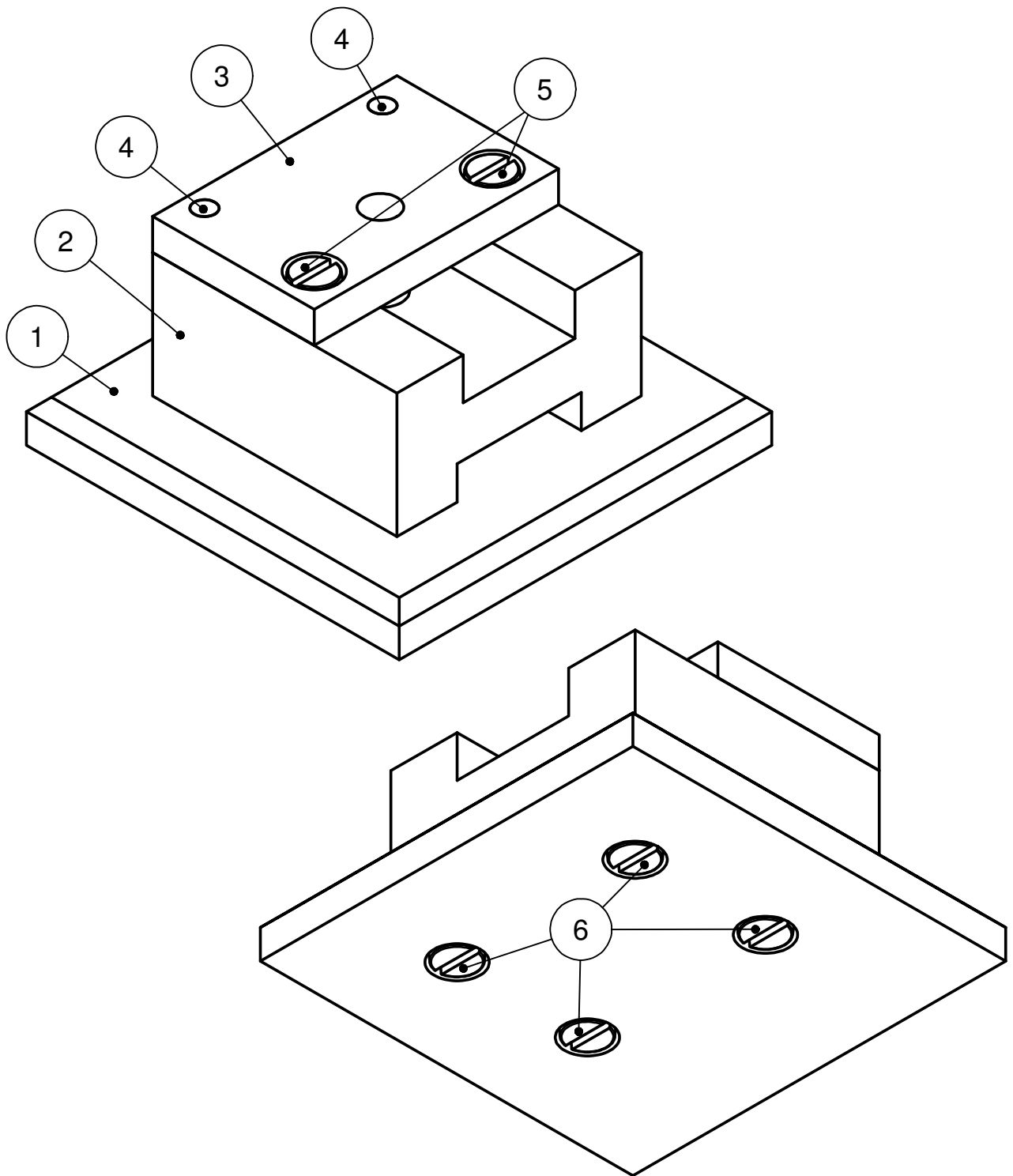

Diese Zeichnung ist unser Eigentum. Jede Vervielfältigung, Verwertung oder Mitteilung an dritte Personen ist strafbar und wird gerichtlich verfolgt. (B.G.B Urhebergesetz, Gesetz gegen unlauteren Wettbewerb).

6	4	Zylinderschraube mit Schlitz M6 x 16	A2
5	2	Zylinderschraube mit Schlitz M6 x 25	A2
4	2	Zylinderstifte - 5 m6 x 30	St
3	1	Deckplatte	S235J0
2	1	Grundplatte	S235J0
1	1	Sockelplatte	S235J0
POS	STK	BEZEICHNUNG	MAT

Arbeitszeit: 3 Stunden

Stückliste:

CAD

Maße ohne Toleranzangabe nach:

Entworfen: / /

XXX.04

Änderung: von: am:

Gezeichnet: FIS /

Anzahl: 1

Geprüft: KES /

Maßstab:

1:1

M0 - Musterstück - Zusammenbau