



Ideen für neue Produkte und Dienstleistungen

Mag. Michael Dell, CMC
WARP INNOVATION
+43 660 7284640
michael@warp-innovation.com

 Michael Dell-Austria

 chiefdisruptor

 <https://at.linkedin.com/in/michael-dell-57953>

There are three kinds of people ...

- those who make things happen
- those who watch things happen
- those who wonder what happened

**Jedes Unternehmen hat 2 ... und nur 2 ...
grundlegende Funktionen:**

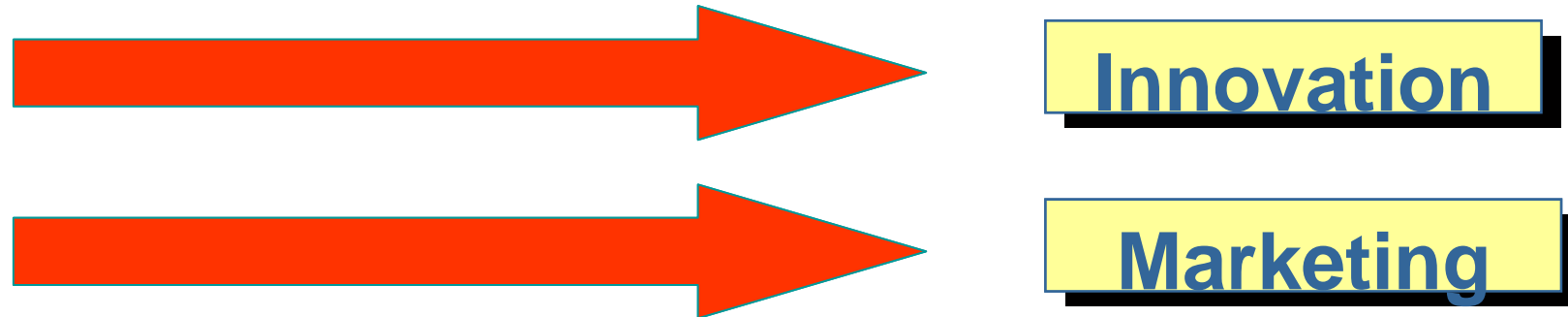

Peter Drucker: Praxis des Managements, 1954

- „Die größte Gefahr in Zeiten des Umbruchs ist nicht der Umbruch selbst, sondern vielmehr das Handeln nach der Logik von gestern.“



Wann haben Sie zuletzt einen Spangler benutzt?

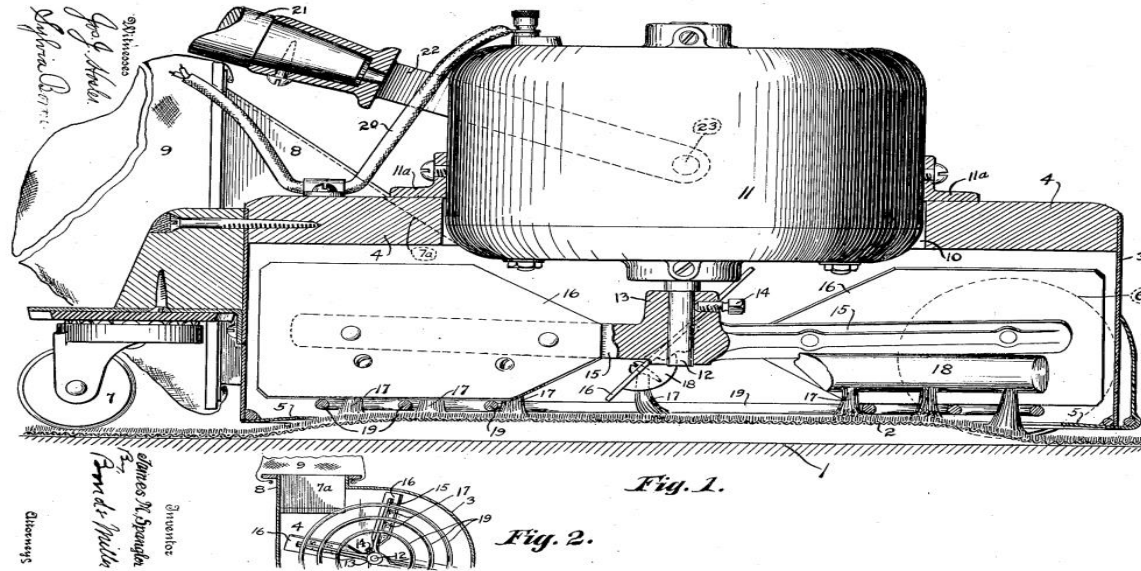
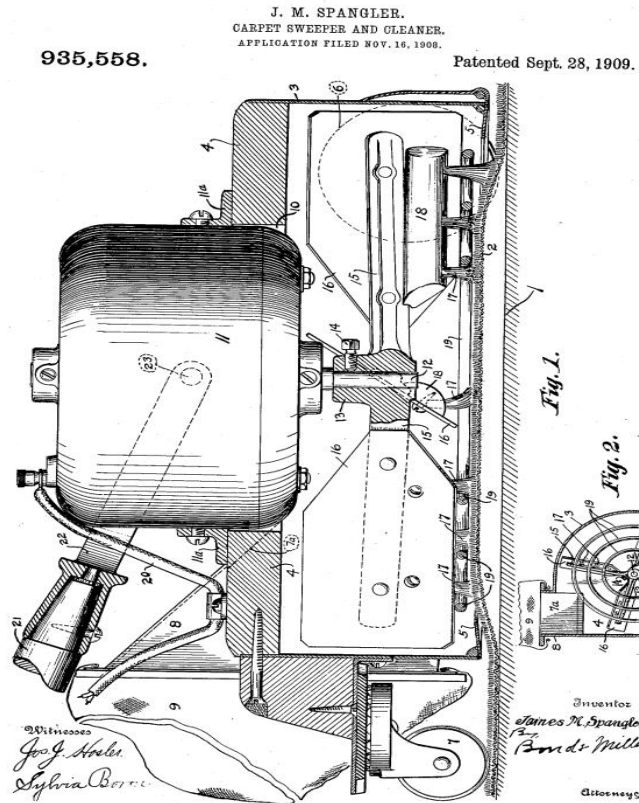

Woher kommen Innovationen?

Suchfeld	Symptome & Risiko		
Nachfrageebene 	Erkennbar aus unmittelbarem Kundenkontakt, meist über Informationen aus dem Tagesgeschäft . Die Chancen für echte Innovationen sind üblicherweise eher bescheiden, dafür ist das Risiko sehr gering.	Kunde schreit und dann wird gelöst Es wird analysiert, der Ansatz im Markt getestet und dann umgesetzt	IST
Problemebene ???	Kunden sind mit der existierenden Lösung unzufrieden und werden zur Lösung ihres Problems zu Kompromissen gezwungen. Gute und sehr marktnahe Innovationsmöglichkeit bei üblicherweise begrenztem Risiko.	Zukünftige Problemfelder erkennen & lösen	ZIEL
Bedürfnisebene ???	Sie ist die eigentliche Begründung für das Entstehen einer Nachfrage . Hier liegen die besten Möglichkeiten für nachhaltige neue Marktchancen (allerdings auch das höchste Risiko).	„großer Wurf“ VISIO-NARREN	???

Ich habe Ideen ...

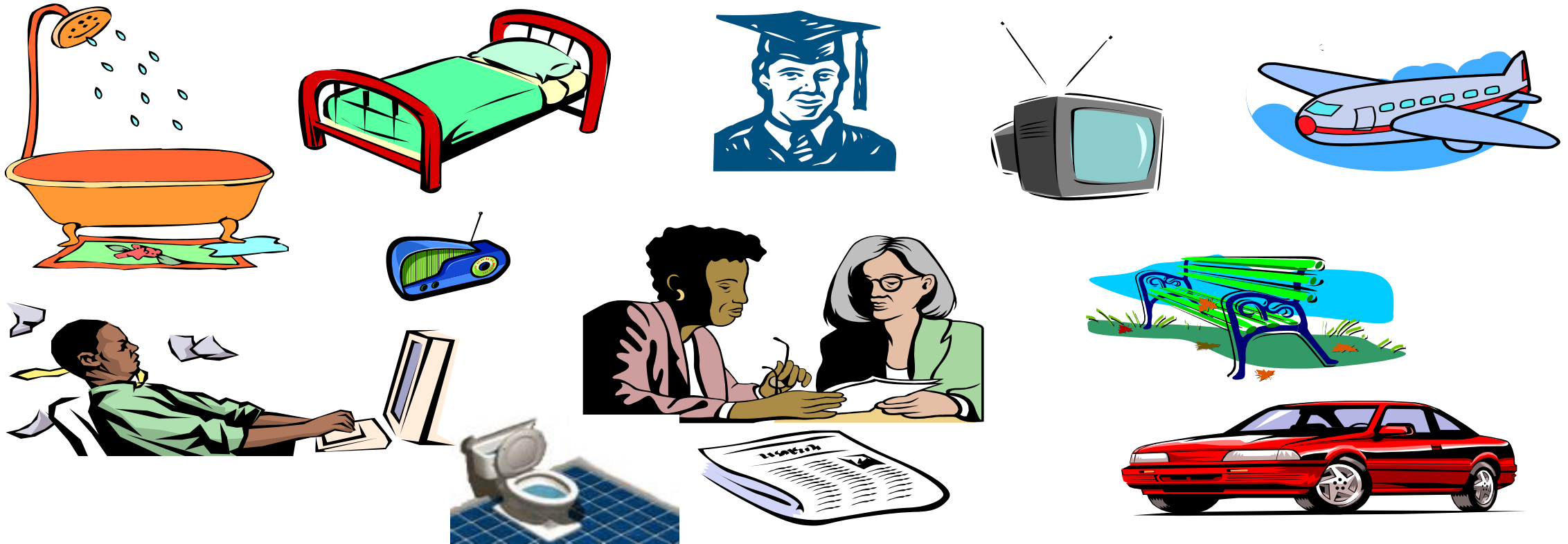

**Muss man gute Ideen wirklich dem Zufall überlassen ???
Was mache ich, wenn ich keine Lösung finde ???**

Intuitive Kreativitätstechniken	Diskursive Kreativitätstechniken	Systematische Kreativitäts- und Innovations-Techniken
<p>nutzen die gegenseitige Anregung - eine Idee regt weitere Ideen an. Dadurch soll erreicht werden, dass das kreative Potenzial der teilnehmenden Personen optimal genutzt wird.</p>	<p>Erkenntnisse werden durch logisch fortschreitendes Denken von Begriff zu Begriff gewonnen werden. Gehen systematischer vor als intuitive, die Lösung wird Schritt für Schritt bzw. Begriff für Begriff oder Thema für Thema erarbeitet.</p>	<p>Sowohl intuitive als auch diskursive Krea-Techniken lassen ein methodisches, systematisches Vorgehen vermissen. Die Industrie hätte gerne ein Bündel von Kreativitäts-Methoden, die die Ergebnisse weniger dem Zufall überlassen. Problem- und Lösungs-orientierter, weg von reinen Assoziationsketten</p>
<p>Brainstorming; Sabotage-Storming; collective notebook, 6-3-5;</p>	<p>Osborn'sche Frageliste; Synektik; SCAMPER; Walt-Disney; 6 Hüte</p>	<p>TRIZ; SIT - ASIT; Design-Thinking; bionIQuity ®; foresight & backcasting</p>

Der Unternehmens- und Produktbaum

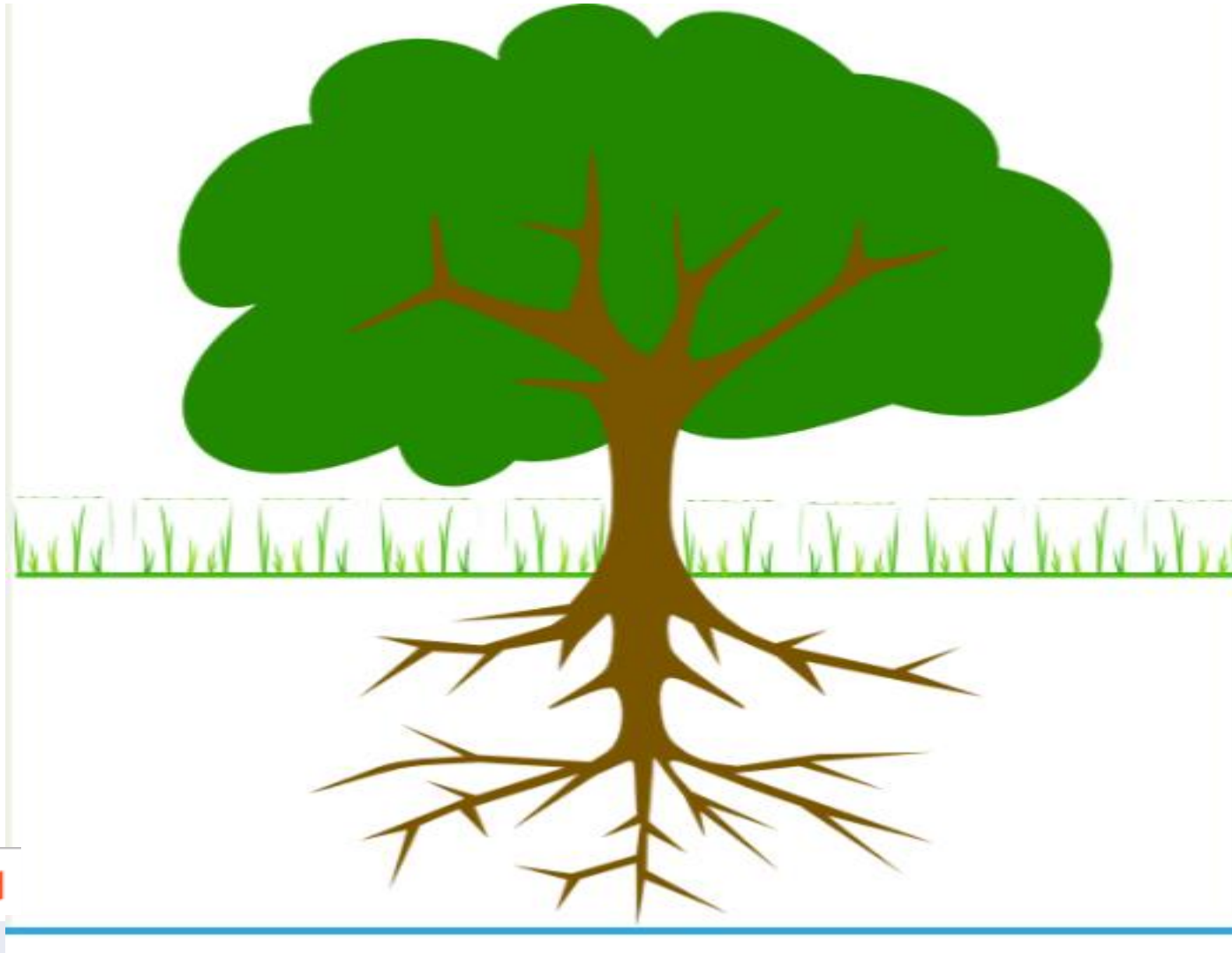

The most popular Design Thinking Process Representation

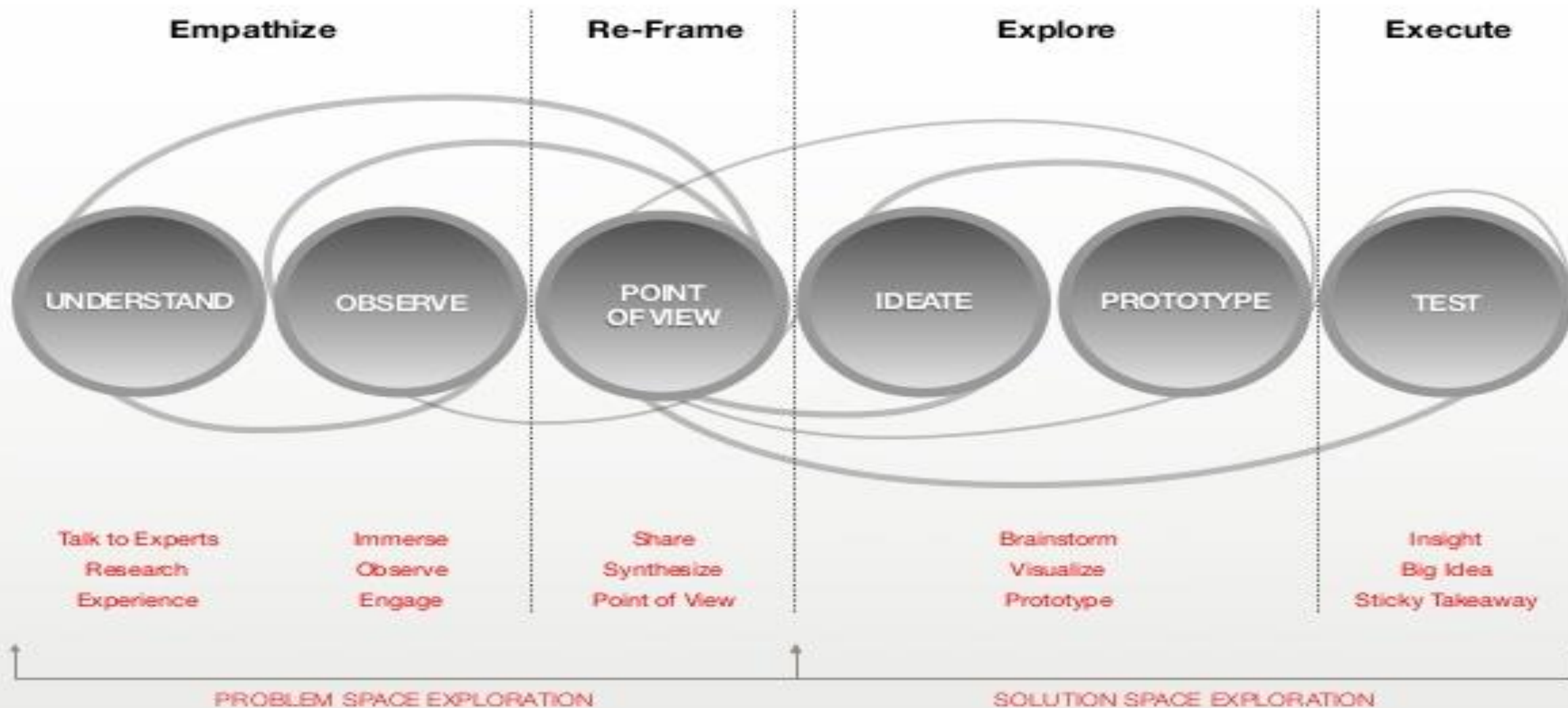

double diamond

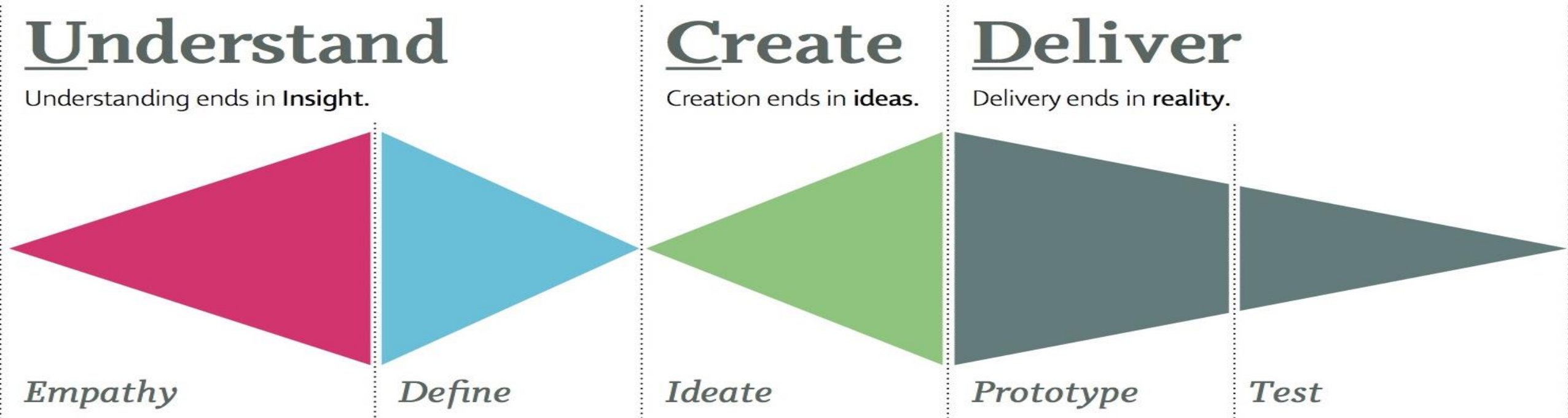

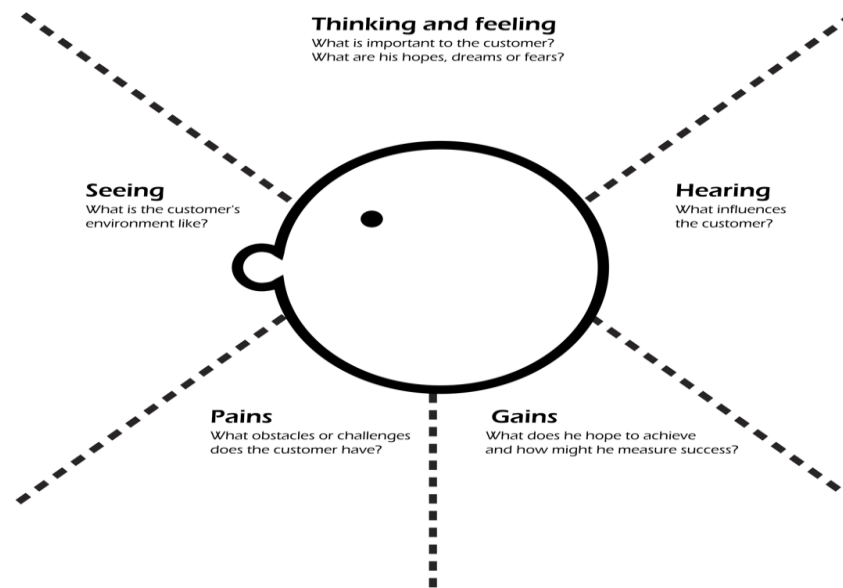

innovation games

Top 5 Pains	Pain Relievers (medicins & vitamins)

Top 5 Gains	Gain Boosters

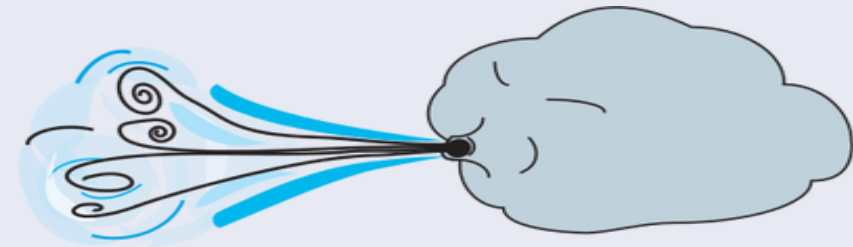

Unternehmen wir es gemeinsam.



Ihre Fragen aus dem **live** Chat



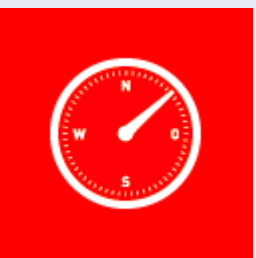

Ideen für neue Produkte und Dienstleistungen

Mag. Michael Dell, CMC
WARP INNOVATION
+43 660 7284640
michael@warp-innovation.com

 Michael Dell-Austria

 chiefdisruptor

 <https://at.linkedin.com/in/michael-dell-57953>